

## Carretilla elevadora eléctrica

Capacidades de 1.000, 1.250 y 1.500 kg

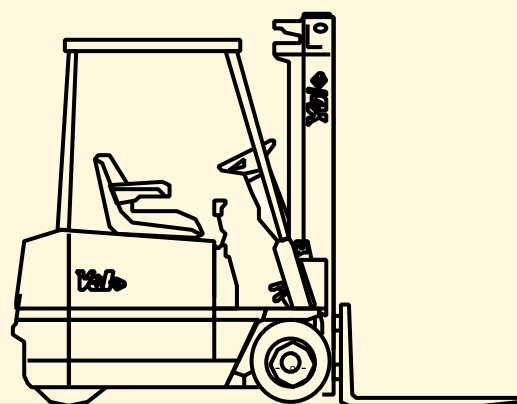

- Disponible con ruedas superelásticas
- La frenada autorregenerativa incrementa la vida de servicio de la batería, del freno y de las escobillas
- Comodidad más óptima del operario
- Compacta y maniobrable

## Dimensiones de la carretilla

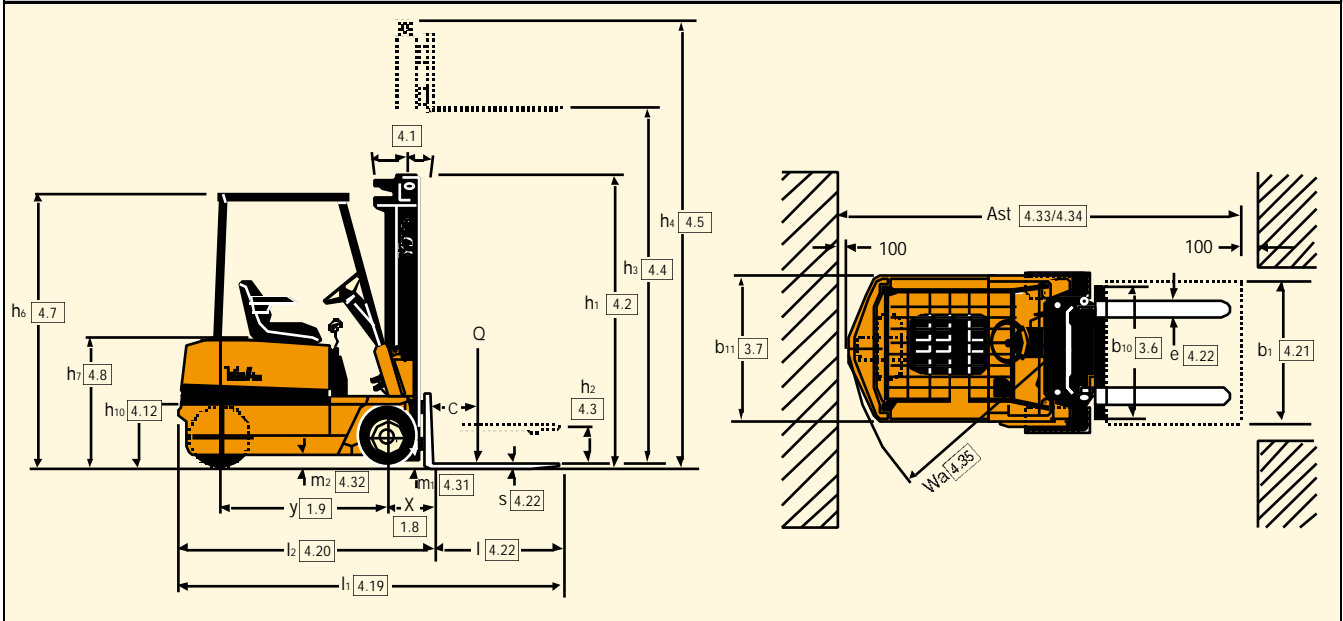

## Detalles del mástil y capacidades (kg) – Ruedas superelásticas

Modelo		ERP 10 RCF						ERP 12 RCF						ERP 15 RCF										
Cubiertas		18x7 - 8						18x7 - 8						18x7 - 8										
Ancho vía total		2 etapas - 1046 mm / 3 etapas - 1180 mm						2 etapas - 1046 mm / 3 etapas - 1180 mm						2 etapas - 1046 mm / 3 etapas - 1180 mm										
Mástil	Altura replegado h1	Elevación libre de la horquilla h2+s	Luz de elevación cara superior de la horquilla h3+s	h4	Inclin.		Horquillas			Desplazador Lateral Integrado			Horquillas			Desplazador Lateral Integrado			Horquillas			Desplazador Lateral Integrado		
					Ad.	At.	500 CC	600 CC	700 CC	500 CC	600 CC	700 CC	500 CC	600 CC	700 CC	500 CC	600 CC	700 CC	500 CC	600 CC	700 CC	500 CC	600 CC	700 CC
2 etapas sin elevación libre (LFL)	2092	90	3300	3801	3	6	1000	920	830	960	860	780	1250	1140	1030	1200	1080	970	1500	1370	1240	1440	1290	1170
	2342	90	3800	4301	3	6	1000	910	820	960	860	780	1250	1140	1030	1200	1070	970	1500	1370	1230	1440	1290	1170
	2692	90	4300	4801	3	6	930	850	770	890	800	720	1180	1070	960	1120	1010	910	1420	1290	1160	1360	1220	1100
2 etapas con elevación libre (FFL)	1942	1384	3000	3501	3	6	1000	920	830	960	860	780	1250	1140	1030	1200	1080	970	1500	1370	1230	1440	1290	1170
	2092	1524	3300	3801	3	6	1000	920	830	960	860	780	1250	1140	1030	1200	1070	970	1500	1370	1230	1440	1290	1170
3 etapas con elevación libre (FFL)	1942	1374	4420	4921	3	6	1000	910	820	960	860	770	1250	1140	1030	1200	1070	970	1480	1350	1240	1400	1290	1180
	2092	1524	4870	5371	3	6	930	850	770	890	800	720	1170	1070	960	1120	1010	910	1410	1300	1180	1340	1230	1110
	2342	1774	5320	5821	3	6	860	780	710	820	730	660	1090	990	890	1040	930	840	1340	1220	1100	1290	1150	1040
	2667	2099	5995	6496	3	4	750	670	610	710	630	570	960	870	780	910	820	740	1200	1090	980	1150	1030	930

Hay disponibles capacidades alternativas con ruedas neumáticas o de bandajes. Para más información póngase en contacto con su distribuidor.

El desplazamiento lateral integral tiene una anchura de 906,2 ó 939 con protector de carga.

## VDI 2198 - Especificaciones generales

		Yale	Yale	Yale					
Características	1.1	Fabricante	Yale						
	1.2	Designación de modelo	ERP10RCF	ERP12 RCF	ERP15RCF				
	1.3	Potencia: batería, diesel, GLP	Batería						
	1.4	Tipo de control	Sentado						
	1.5	Capacidad de carga	Q (kg)	1000	1250	1500			
	1.6	Centro de carga	c (mm)	500	500	500			
	1.8	Distancia de la carga	x (mm)	318	318	318			
	1.9	Distancia entre ejes *	y (mm)	1130 / 1163 / 1229	1130 / 1163 / 1229	1130 / 1163 / 1229			
	Peso	2.1	Peso sin carga (batería máx.)	kg	2783	2955	3163		
2.2		Carga por eje, delantero/ trasero con carga (max. batería) ⇨	kg	3095	685	3513	694	3980	687
2.3		Carga por eje, delantero/ trasero sin carga (max. batería) ⇨	kg	1396	1387	1381	1574	1419	1744
Ruedas y cubiertas	3.1	Cubiertas: P = neumática, C = bandajes, SC = superelástica	SC						
	3.2	Dimensiones de las ruedas delanteras	18x7-8						
	3.3	Dimensiones de las ruedas traseras	18x7-8						
	3.5	Número de ruedas delanteras/traseras (X = motriz)	2/1X						
	3.6	Via, anterior ↗	b10 (mm)	865	865	865			
	3.7	Via, posterior ↘	b11 (mm)	-	-	-			
	Dimensiones	4.1	Inclinación del mástil delante / atrás	grados	3	6	3	6	3
4.2		Altura mástil bajado, replagado	h1 (mm)	2091.5		2091.5		2091.5	
4.3		Elevación libre ▲	h2 (mm)	50		50		50	
4.4		Altura de elevación ▲	h3 (mm)	3260		3260		3260	
4.5		Altura del mástil, extendido ✚	h4 (mm)	3801		3801		3801	
4.7		Altura del tejadillo ○	h6 (mm)	1972		1972		1972	
4.8		Altura del asiento ✕	h7 (mm)	925.5		925.5		925.5	
4.12		Altura acoplamiento de remolque	h10 (mm)	471.5		471.5		471.5	
4.19		Longitud total ⇨	l1 (mm)	2770		2770		2770	
4.20		Longitud hasta frente horquillas ⇨	l2 (mm)	1770		1770		1770	
4.21		Ancho general, normal/ancho ↗	b1 (mm)	1050		1050		1050	
4.22		Dimensiones de horquilla	s/e/l (mm)	40 x 80 x 1000		40 x 80 x 1000		40 x 80 x 1000	
4.23		Tablero porta horquillas DIN 15173, Clase A/B		IIA		IIA		IIA	
4.24		Ancho tablero porta horquillas ▾	b3 (mm)	857		857		857	
4.31		Distancia al suelo debajo del mástil, con carga	m1 (mm)	88		88		88	
4.32		Altura libre sobre el suelo, centro de distancia entre ejes	m2 (mm)	110.5		110.5		110.5	
4.33	Ancho de pasillo con palés 1000 largo x 1200 ancho ↗	Ast (mm)	3098		3098		3098		
4.34	Ancho de pasillo con palés 1000 largo x 1200 ancho *	Ast (mm)	3219.8		3219.8		3219.8		
4.35	Radio de giro exterior	Wa (mm)	1450		1450		1450		
4.36	Radio de giro interior	b13 (mm)	0		0		0		
Requimiento	5.1	Velocidad de traslación con/sin carga	km/h	10	11	10	11	9	11
	5.2	Velocidad de elevación con /sin carga	m/sec	0.28	0.43	0.26	0.43	0.24	0.43
	5.3	Velocidad de descenso con /sin carga	m/sec	0.55	0.51	0.55	0.51	0.55	0.51
	5.5	Fuerza de arrastre nominal con/ sin carga, en 60 minutos	N	920	1100	820	1060	690	990
	5.6	Fuerza de arrastre nominal con/ sin carga, en 5 minutos	N	4230	5600	4230	5550	4390	5500
	5.7	Pendiente superable con/sin carga nominal 30 minutos	%	5	8	4	7	4	6
	5.8	Pendiente máxima superable con /sin carga, nominal 5 minutos	%	12	15	11	15	10	15
	5.9	Tiempo de aceleración con carga/sin carga	sec	6	6	6	6	7	6
	5.10	Freno de servicio		Hidráulico		Hidráulico		Hidráulico	
	Motor	6.1	Potencia motor de tracción, nominal 60 minutos	kW	4.2		4.2		4.2
6.2		Motor de elevación, nominal 15%	kW	4.8		4.8		4.8	
6.3		Batería según DIN 43531/35/36 A, B, C, no		DIN 43535A		DIN 43535A		DIN 43535A	
6.4		Voltaje de batería/capacidad a 5 horas >=	V/ah	24	880	24	880	24	880
6.5		Peso de la batería (mín. /máx.)	kg	450	730	450	730	620	800
6.6		Consumo energético según ciclo CDI	kWh/h						
Otro	8.1	Control de tracción		Electronica SEM		Electronica SEM		Electronica SEM	
	8.2	Presión de trabajo de los implementos	bar	155		155		155	
	8.3	Caudal hidráulico para implementos, opción de palancas manuales ↓	l/min	20		20		20	
	8.4	Ruido al nivel del oído del operario ★	dB (A)	67		67		67	
	8.5	Acoplamiento de remolque tipo		Perno		Perno		Perno	

★ LPA, valores obtenidos durante los ciclos de prueba y basados en la norma EN12053

◆ Semisuspensión (FS1100) especificada

▾ Añadir 32 mm con protector de carga

⇨ Con mástil vertical

↗ Añadir 134 mm con mástil de 3 etapas

↘ Añadir 130 mm con mástil de 3 etapas

↗ Mástil de 2 etapas y elevación libre total, añadir 20 mm con mástil de 3 etapas

\* Mástil de 2 etapas y elevación libre total, añadir 19 mm con mástil de 3 etapas

>= También está disponible 1000 Ah no DIN

▲ Cara superior de las horquillas

✕ Restar 22 mm para el asiento de suspensión

✚ Sin rejilla apoyo de carga

○ h6 sujeto a una tolerancia de +/- 5 mm

↓ Variable

Hoja de especificaciones de la carretilla basada en:-  
Mástil con superficie superior de las horquillas de 2 etapas y elevación libre limitada con tablero de serie y horquillas de 1000 mm con protector de carga. Configuración de batería DIN.

## Modelos: 10RCF, 12RCF, 15RCF

### Motores

Tanto los motores de tracción como los de elevación con aislamiento de Clase Alta, son aptos para las aplicaciones más difíciles. Los motores de tracción de alta potencia, de excitación independiente (SEM) disponen de regulación independiente de las corrientes del inducido y del campo inductor, lo que permite un control óptimo de la tracción y un alto rendimiento con un consumo de energía muy reducido.

### Control de la tracción

El variador de tracción con tecnología MOSFET asegura un control uniforme y continuo de la velocidad, además de una marcha lenta muy precisa para maniobrar en espacios reducidos. Funcionamiento de alta frecuencia y sin ruidos. Se eliminan los contactores de potencia. El control del frenado eléctrico por disminución progresiva de la presión sobre el acelerador elimina la necesidad de aplicar frenos normales de fricción.

La función de control de retorno de marcha al punto muerto evita que la carretilla pueda desplazarse de forma incontrolada.

El control está alojado en el compartimento del contrapeso a fin de ofrecer la máxima protección y facilitar el acceso.

### Dirección

La dirección asistida hidrostática de bajo nivel de ruido y consumo energético reducido, se acciona a través del motor hidráulico de tracción. La columna de dirección puede ajustarse en 5 posiciones de inclinación.

### Sistema hidráulico

El depósito de acero de gran capacidad incorpora, en la línea de retorno, un filtro sin reducción del caudal. La válvula de control comprende dos válvulas de seguridad a fin de impedir que las eventuales sobrecargas dañen los circuitos de elevación y auxiliar, así como un mecanismo anticavitatorio para evitar que se produzcan vacíos en los cilindros de inclinación y mejorar el

control de la inclinación.

### Mástil

Yale tiene disponible una amplia gama de mástiles Hi-Vis™ de 2 etapas de elevación libre limitada y de 2 y 3 etapas de elevación libre total. Los mástiles hi-vis de Yale han sido diseñados a fin de ofrecer la máxima visibilidad, con canales, cadenas de elevación y cilindros de elevación principales ampliamente espaciados.

### Transmisión

Tracción en la rueda trasera a través de la caja de engranajes verticalmente montado que también actúa como el eje de dirección, mientras que la rueda de dirección y el neumático pueden retirarse sin que esto afecte a los cojinetes de la rueda.

### Frenos

Los frenos de servicio y estacionamiento independientes de uso pesado y libres de amianto, se energizan automáticamente y actúan en las ruedas delanteras. El freno de servicio se gobierna con un pedal de gran anchura. El freno de estacionamiento se aplica mediante una palanca montada en el lado izquierdo del capó delantero a través de un varillaje mecánico independiente.

### Chasis y compartimento de la batería

Una robusta estructura de acero soldado protege los componentes de la carretilla. La batería, situada dentro del chasis, está sujeta mediante un enganche mecánico.

### Puesto de conducción, mandos e instrumentación.

El modelo RCF ha sido diseñado a fin de ofrecer la máxima comodidad al operario e incluye una cabina espaciosa, palancas de mando fáciles de manipular y un asiento ajustable.

El asidero ergonómicamente situado facilita la subida y la bajada al puesto de conducción.

Adicionalmente, el control de la tracción con tecnología MOSFET y el nivel de ruido excepcionalmente bajo, (67 dB(A)) de presión en el oído del operario) contribuyen a incrementar la

comodidad del operario durante la conducción.

### Opciones

- Pedal de control direccional
- Alarma de marcha atrás
- Desplazamiento lateral integrado



**NACCO Materials Handling Limited**  
trading as **Yale Europe Materials Handling**  
Flagship House, Reading Road North,  
Fleet, Hampshire GU51 4WD, Reino Unido.  
Tel: + 44 (0) 1252 770700 Fax: + 44 (0) 1252 770784  
www.yale-europe.com

Country of Registration: England. Company Registration Number: 02636775



**Seguridad.** Esta carretilla cumple los requisitos actuales de la UE. Las especificaciones están sujetas a cambios sin previo aviso.

Publicación núm. 258985494 Rev.05  
Impreso en Reino Unido (0208.50HG) ES

Yale es una marca comercial registrada.  
© Yale Europe Materials Handling 2008. Todos los derechos reservados.

La carretilla se muestra con equipamiento adicional